



UNIVERSAL EINWELLENSHREDDER PROCUT 1300 | PROCUT 1600 | PROCUT 1900

Modell	Länge (mm)	Breite (mm)	Höhe (mm)	Einfüllöffnung (mm)	Austrag (mm)	Schneidraumvolumen	Gewicht (kg)
PC 1300	3.000	2.300	2.720	2.260 x 2.140	755 x 500	2,2 m ³	8.000
PC 1600	3.400	2.300	2.720	2.560 x 2.140	755 x 500	2,8 m ³	8.700
PS 1900	3.750	2.300	2.720	2.860 x 2.140	755 x 500	3,7 m ³	9.500

Modell	Rotorlänge (mm)	Rotordrehzahl	Anzahl Messer	Größe Messer (mm)	Anzahl Siebe	Endkorn (mm)	Antriebsleistung (kW)
PC 1300	1.250	70-120 U/min	69	43x43	2	10-80	1 x 55 / 1 x 75
PC 1600	1.550	70-120 U/min	84	43x43	3	10-80	1 x 75 / 1 x 90
PS 1900	1.850	70-120 U/min	99	43x43	3	10-80	1 x 110 / 1 x 132

THE BETTER SHREDDER

Wagner Shredder ist Ihr verlässlicher und kompetenter Partner in der Entsorgungswirtschaft. Unser Spezialgebiet ist die Konstruktion und Produktion von Recycling-Maschinen.

Wir garantieren unseren Kunden ein Höchstmaß an Qualität und Flexibilität, von der Planung bis hin zur Auslieferung und schlüsselfertigen Übergabe Ihrer Anlage.

QUALITÄT KENNT KEINE KOMPROMISSE

- Seit 1977 Kompetenz und Erfahrung im Maschinenbau
- Kundenspezifisch abgestimmte Planung und Umsetzung von maßgeschneiderten Komplettlösungen
- Meisterliche Handarbeit
- Kontinuierlicher Einsatz modernster Maschinenbau-Technologien
- Professionelle After Sales Betreuung bei allen Anliegen durch die Geschäftsführung persönlich
- Bestmögliche Aus- und Weiterbildung motivierter und engagierter Mitarbeiter
- Garantierte Qualität

KOMMUNIKATION UND 360° PERSÖNLICHE BETREUUNG

- Ein Ansprechpartner aus der Geschäftsführung vom Erstgespräch bis zur schlüsselfertigen Übergabe der Anlage
- Der CEO ist laufender Projektpartner der Kund:innen - Flexibilität und kurze Entscheidungswege
- Alles aus einer Hand – Beratung, Planung, Entwicklung, Konstruktion und Umsetzung



WAGNER Maschinenbau GmbH.
A-8385 Neuhaus am Klausenbach, Panoramastraße 13
T +43 3329 2478-0, F +43 3329 2478-15
E: office@wagner-shredder.at

www.wagner-shredder.com



UNIVERSAL EINWELLENSHREDDER

PROCUT 1300 | PROCUT 1600 | PROCUT 1900



HIGH PERFORMANCE

Der Schneidrotor

- Engste Fertigungstoleranz für effektiven und sparsamen Schnitt
- Optimierte Anzahl der Messer: Erhöhter Durchsatz
- Rotorfreistellung mit smarter Abdichtung
- Möglichkeit der Rotorkühlung für optimale Verarbeitung von leicht schmelzbaren Materialien

HIGH EFFICIENCY

Die Schneidmesser

- Hochwertiger Werkzeugstahl oder Hartmetall für optimale Haltbarkeit
- Messer 8-fach verwendbar
- Innovative und unterschiedliche Geometrieformen, angepasst an das Inputmaterial
- 2 Gegenmesser-Reihen, einzeln justierbar für präzisen Schnittspalt
- Schnellwechselsystem der Messer für kürzere Stillstand-Zeiten
- Demontierbare Messerhalter und Protection Shield

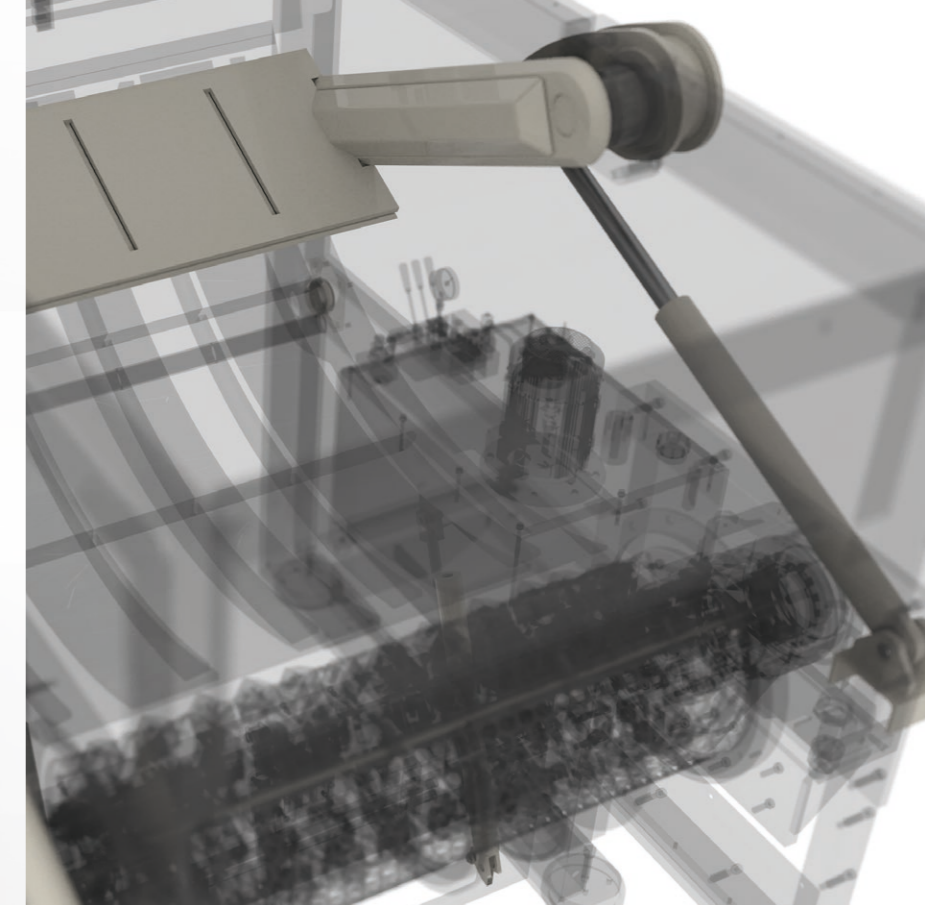
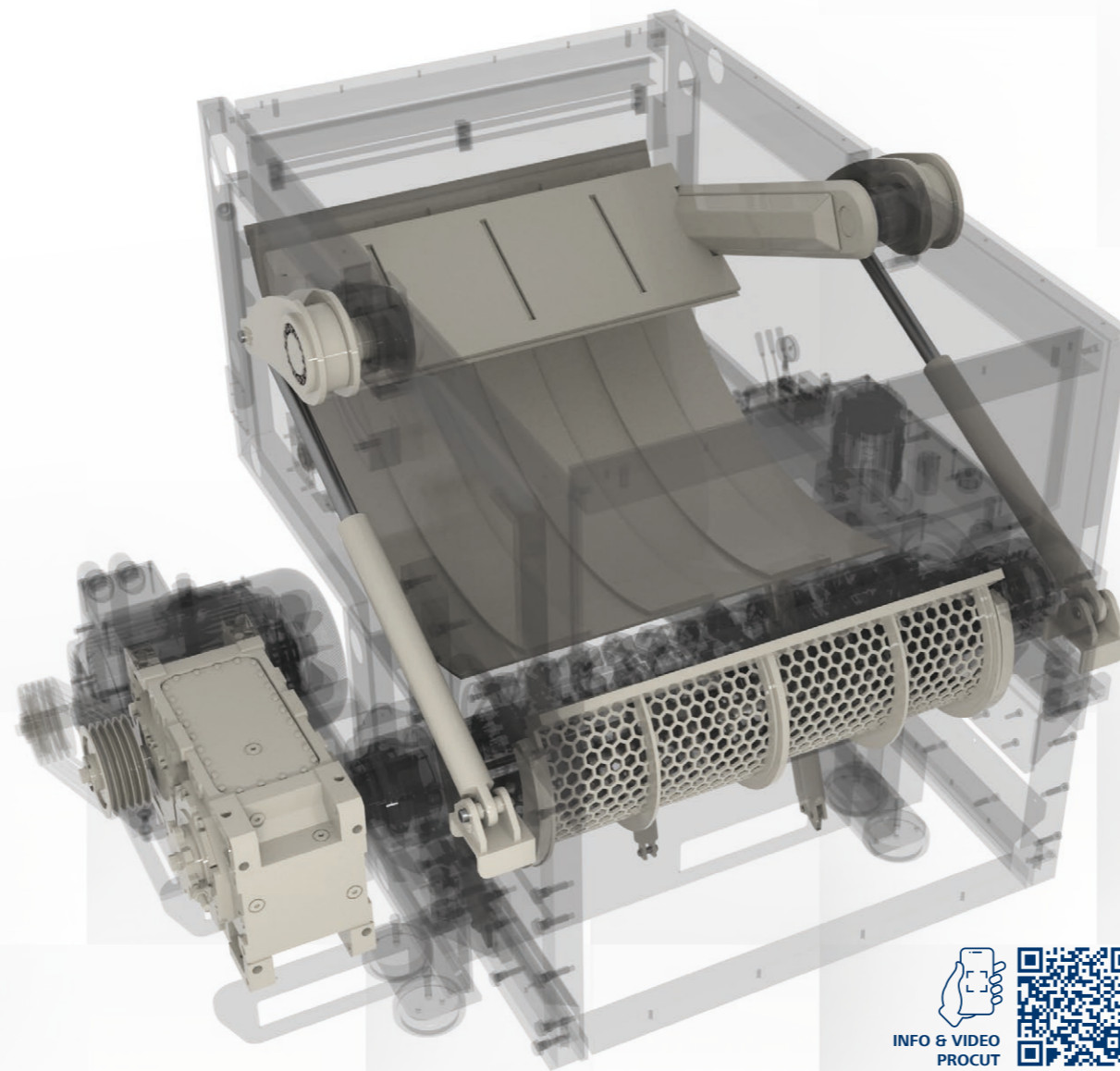

HIGH FLEXIBILITY

Der Schwenkschieber

- Innenliegend, dadurch optimaler Schutz vor Material-Austritt
- Sensorüberwachtes Hydraulikaggregat für maximale Sicherheit
- Proportionalventil für stufenlose Geschwindigkeit
- Intelligente automatische Anpassung an das jeweilige Material
- Keine berührenden Teile und wartungsfreie Lager

EXPERIENCE RECYCLING EFFICIENCY

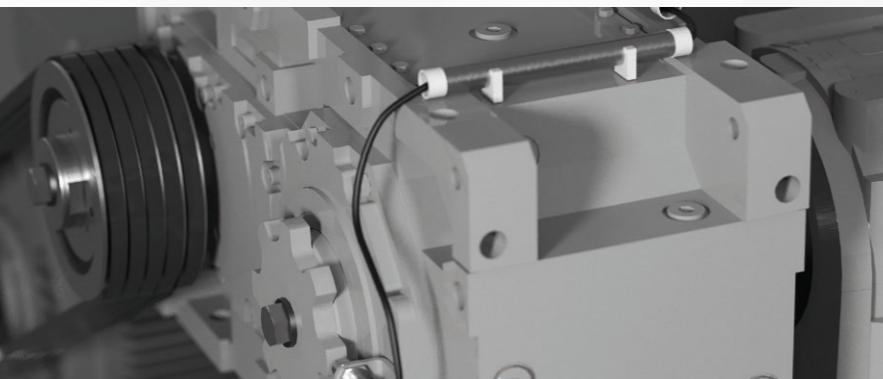

HIGH ENDURANCE

Die Antriebseinheit

- Robustes und bewährtes Industriegetriebe mit optimalem Betriebsfaktor für lange Lebensdauer
- Serienmäßige Überlastkupplung bei Lastspitzen zum bestmöglichen Schutz der Mechanik
- Individuell anpassbarer Drehzahlbereich
- Einzigartige, außen angebrachte Rotorlagerung für maximalen Schutz und schnellstmögliche Wartung



HIGH SIMPLICITY

Die Steuerung

- Leistungsoptimiertes Steuerungskonzept zur Optimierung der Leistung
- Frei wählbare Arbeitsprogramme mit präziser Leistungsregelung für den Einsatz bei unterschiedlichen Materialien
- Einfache und leicht verständliche Menüführung
- Schonende und effiziente Überwachung des tatsächlich benötigten Energiebedarfs
- Serienmäßige Fernwartung für schnellen und einfachen Support
- Mobile Bedieneinheit

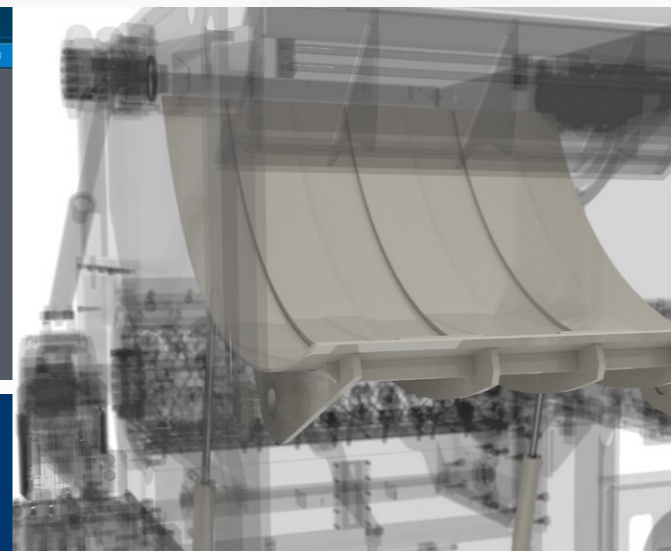

HIGH SPEED

Die Wartungsklappe

- Schneller und einfacher Zugang zu den Schneidwerkzeugen
- Optimiertes Design für schnelle und einfache Reinigung

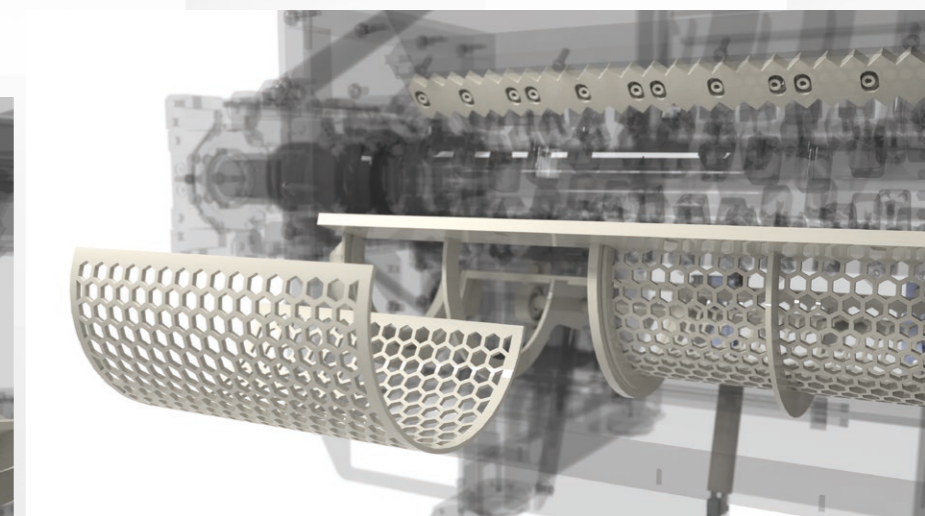

HIGH DIVERSITY

Die Siebeinheit

- Aus hochwertigem und verschleißfestem HARDOX®
- Hydraulisch bedienbare Siebkörbe für einfache und schnelle Reinigung bei Materialwechsel
- Verschiedene Lochformen und Größen für individuellen Output